

WYKONANIE A

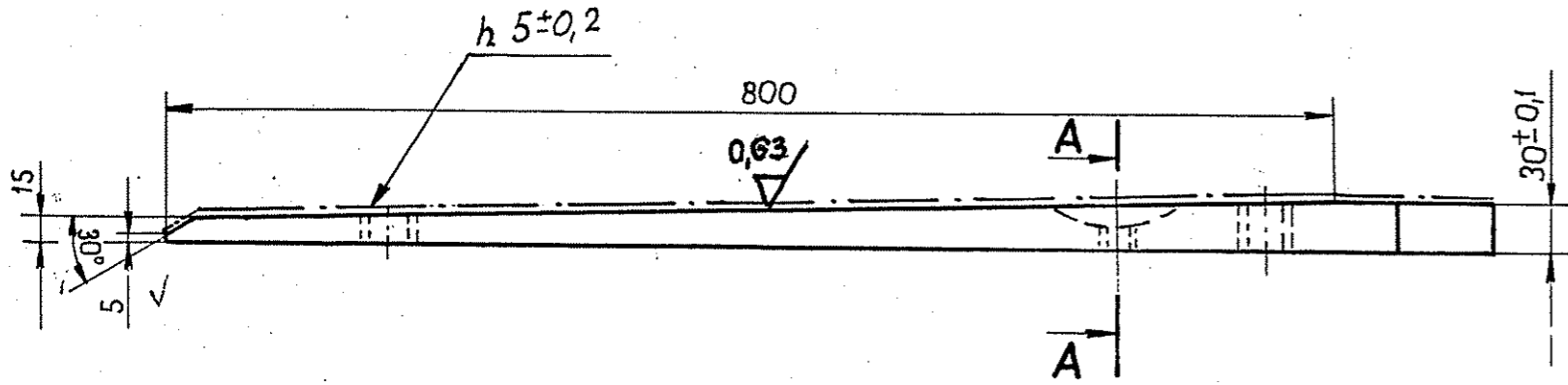

WYKONANIE B

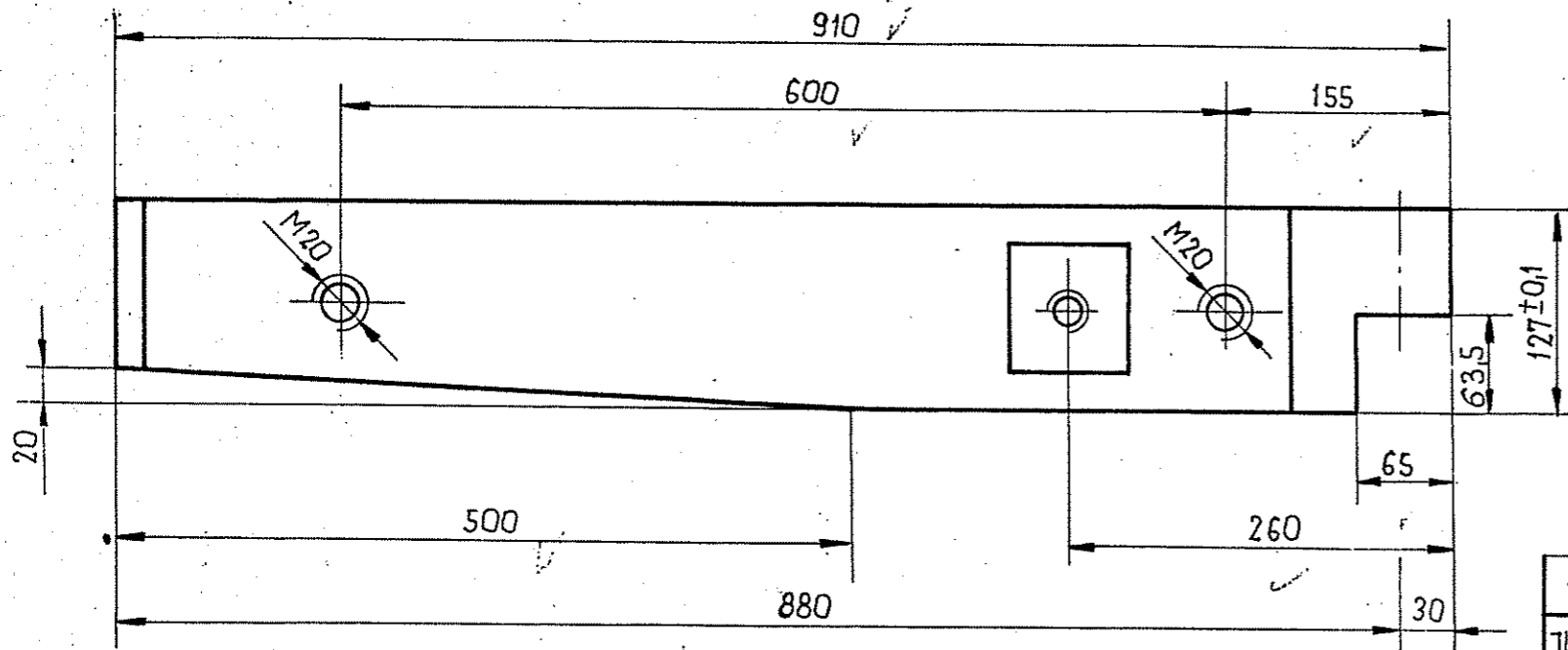
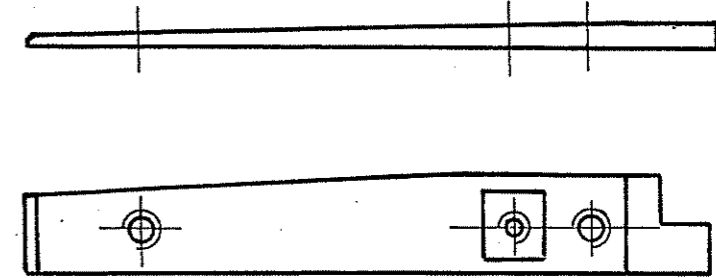

Uwaga:

HARTOWAĆ POW. 48 ÷ 52 HRC
ULEPSZAĆ CIEPLNIE 250 ÷ 280 HB

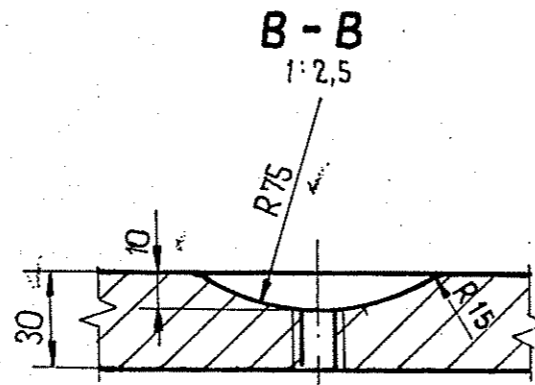
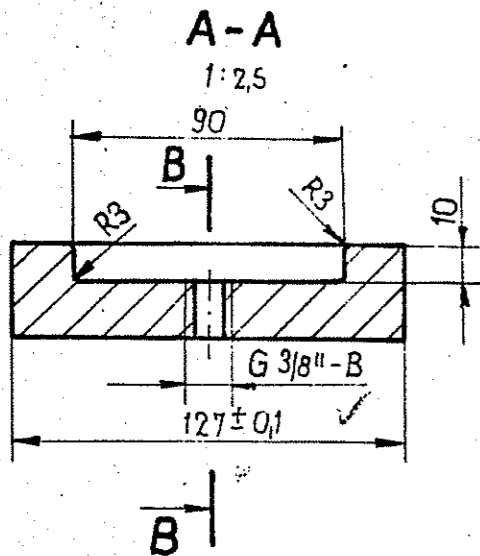

1	Pręt płaski 130 x 35 x 910	1	PN-73 H-93000	40HM	18,7		
Jlość	Nazwa części	Poz.	Nr normy lub rys.	Mater.	Masa jedn.	Suma mas	Uwagi
4							
3							
2							
1	Data	Podpis					
Proj. - Konstruk.	01.83	B. Cegieta					
Execut.	02.83	G. Jeszczok					
Sprowadz.	02.83	T. Wolny					
Przebadanie i projekt	02.83	mgr inż. M. Myga					
Kontrola norm	02.83	T. Wolny			1:5		
Kierownik produkcji	02.83	mgr inż. J. Mrowiec			1:2,5		P.T
Pracownia	TH3	Data	Data i Nazwa				Masz. i urzadz.
PRZEMYSŁU METALI NIŻYLIANOWYCH KATOWICE							
SEGMENT LISTWY ŚLIZGOWEJ IWYK. A i B							