

WYKONANIE A

WYKONANIE B

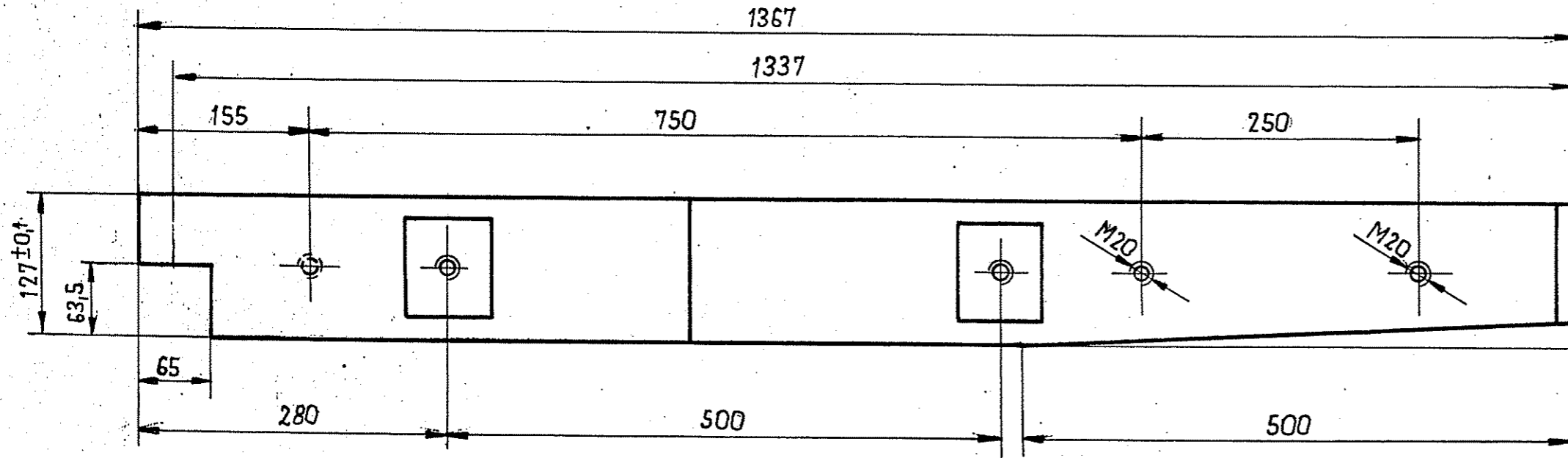
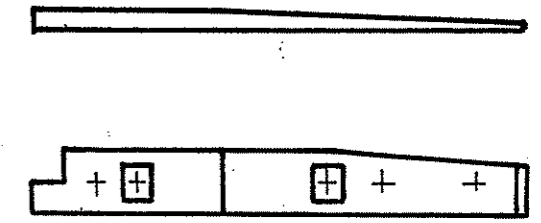
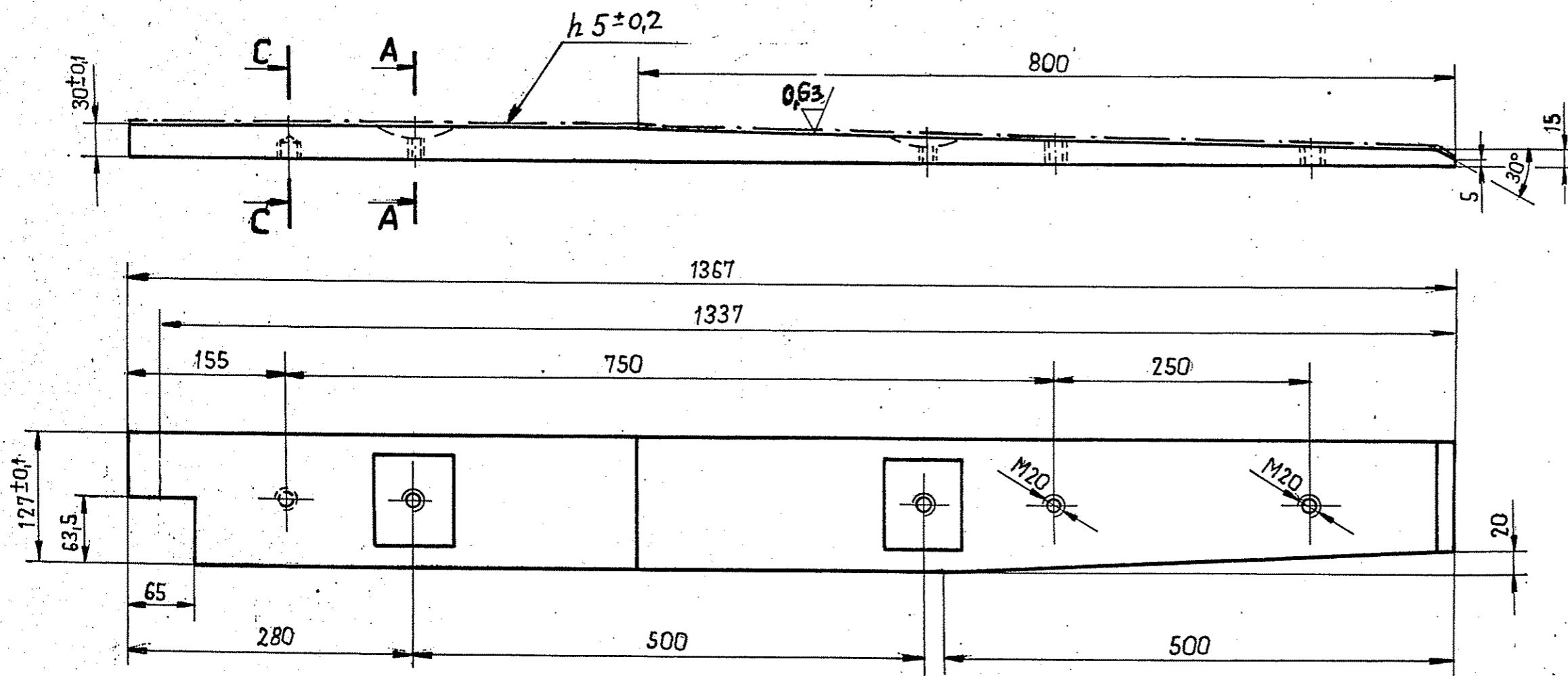

A-A  
1:2,5

B-B  
1:2,5

Uwaga :

HARTOWAĆ POW. 48 ÷ 52 HRC  
ULEPSZAĆ CIEPLNIE 250 ÷ 280 HB

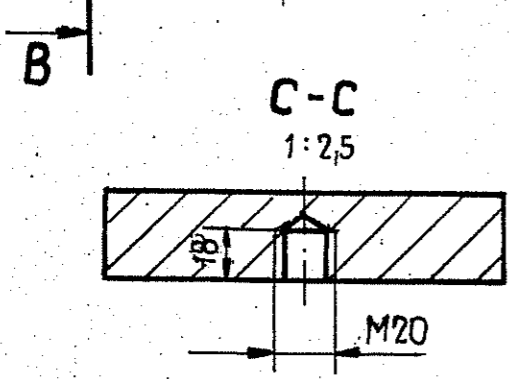
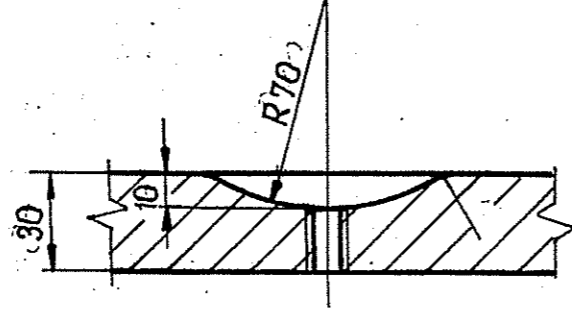
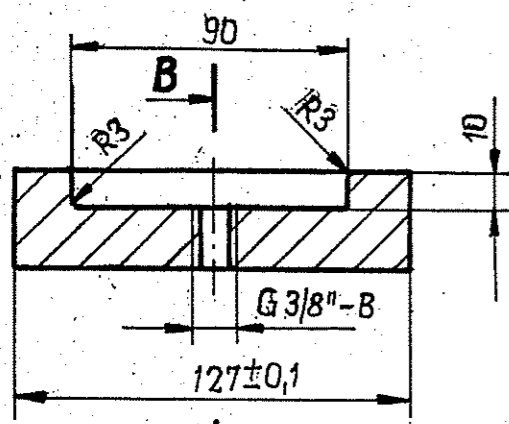

Jlość	Nazwa części	Poz.	Nr normy lub rys.	Matier.	Masa jedn.	Suma mas	Uwagi
1	Pręt płaski 130 x 35 x 1367	1	PN-73 H-93000	40HM		32,0	
4							
3							
2							
1	Data	Podpis					

Proj.-Konstr.	01.83	B. Cegiela	<i>ew</i>	Rozmiar	Zastępuje
Kreślił	02.83	G. Jeszczok	<i>Jul</i>	A3	
Sprawił	02.83	T. Wolny	<i>T. Wolny</i>		Przynależny do rys. nr
Prowadzący projekt	02.83	mgr inż. M. Myga	<i>M. Myga</i>	Skala	
Kontrola norm	02.83	T. Wolny	<i>T. Wolny</i>	1:5	
Kierownik pracowni	02.83	mgr inż. J. Mrówiec	<i>J. Mrówiec</i>	1:2,5	Stadium P.T
Pracownia	TH3	Data	Imię i Nazwisko	Podpis	Wzrost

**M N**

**BIPROMET**

BIURO PROJEKTÓW PRZEMYSŁU METALI NIEŻELAZNYCH KATOWICE

Nozwa rysunku: **SEGMENT LISTWY ŚLIZGOWEJ II WYK A i B**

Nr archiwalny: [ ]

Nr rysunku: 1/PSK II-032-3